

# APMタイヤサービス

▽商号…有限会社 エーピーエム  
 ▼屋号…APMタイヤサービス  
 ▼代表者…廣田 達司 (66)  
 ▼創業…1988年  
 ▼住所…362-0045 埼玉県上尾市向山27番地の4  
 ▼スタッフ…4名  
 ▼販売構成…PC31%、LT32%、TB8%、ホイール9%、中古・その他商品8%、工賃12%

▽紹介…上尾市にあるタイヤ専門店。タイヤ・ホイールの販売や出張サービスをメインに取り扱い、ランフラットや超扁平タイヤに対応する出張車も導入している。ペンツやBMW、アウディなど輸入外国車も得意とし、ホームページでは安全のためのさまざまな情報も紹介。代表・廣田達司さんはタイヤ業に携わり40年以上の経験を持つ。



訪問の大切さの他、パンク修理に関してなど業界としての課題であろう点も語ってくれた廣田代表(右から2人目)

「実際にランフラットへの対応というのはありますか？」

「ランフラットタイヤ自体はそれほど多くないですが、空気圧セン

「価格に関しては、皆様そこはシビアです

「他」、最近の仕事の中で感じることはあ



「お客様の処には普段から顔を出してなかつたら、何かトラブルがあったときに修復できないですよ。私はいつも、営業というのはモノを売るのではなく、人を売るものなんだと思っています。」

「後記」  
 常に見て訪問を大切にしている廣田代表。それ故に「私はお店には忙しくてもいい、暇でもないんです」とも笑顔で語ってくれた。

「モノではなく、人を売る」というその姿勢こそ、やはり仕事の根底にあるのだと思いついて出さずとも取材

超扁平シングルタイヤの交換作業を自在に操るニューマシン

PROSEED PSD-455

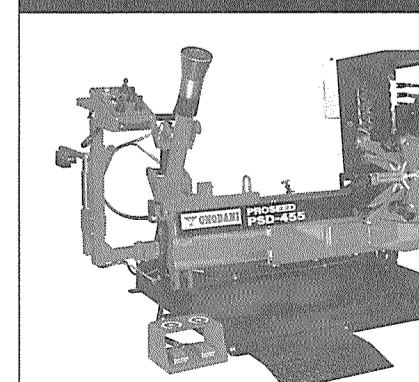

作業性の良さで好評の  
 プロシードがさらに進化して新登場!!

Compact Powerful

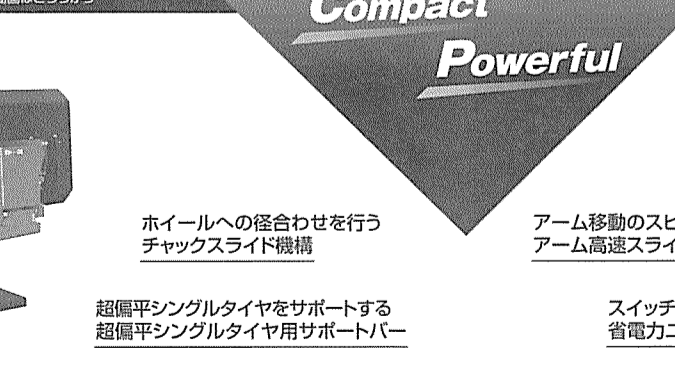

23.5-25クラスのORタイヤまで対応可能なワイドレンジ

PROSEED PSD-1700

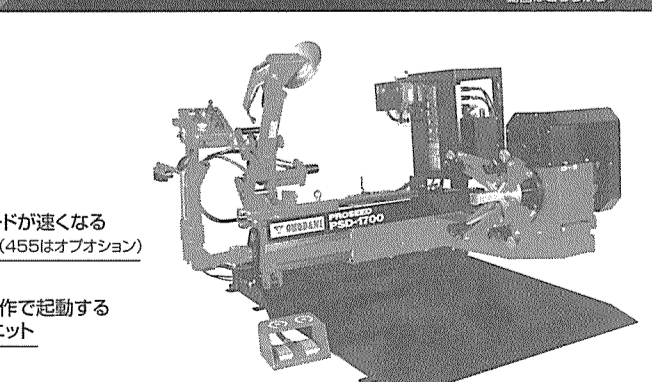

ONODANI

小野谷機工株式会社

本社/福井県越前市家久町63-1 TEL.0778-22-2124  
 札幌営業所 ☎(011)791-8588  
 東京営業所 ☎(03)5970-6011  
 福井営業所 ☎(0778)21-0335  
 福岡営業所 ☎(092)582-6743  
 仙台営業所 ☎(022)255-7408  
 新潟営業所 ☎(025)281-8251  
 大阪営業所 ☎(06)6701-7315  
 秋田営業所 ☎(018)800-2556  
 名古屋営業所 ☎(052)354-1021  
 広島営業所 ☎(082)943-8455

# あなたのお店をたずねて

《第1387回》

＝埼玉県・上尾市＝

今回のお店をたずねては、埼玉県上尾市にある「APMタイヤサービス」だ。代表の廣田達司さんは、国内タイヤメーカーに在籍した後独立し、現在はオンラインのタイヤをメインに、タイヤ・ホイール販売、出張サービス

「国内のタイヤメーカーに10年半在籍し、1988年に独立しました。最初は1人、出張車で回ってタイヤ販売・取付けをしていて、いろいろ訪問しているうちに人脈や取引も増えていき、現在の場所になったのが1995年です」

「独立後、出張車でまわりながら開拓していった」

「メーカー時代に営業マンをやっていたのでお客様のところをまわるのは苦になりませんでした。出張車は、タイヤメーカーで働いていたとき

「訪問」を絶やさない

「後記」  
 常に見て訪問を大切にしている廣田代表。それ故に「私はお店には忙しくてもいい、暇でもないんです」とも笑顔で語ってくれた。



お店の外観。1995年から現在の場所となっている

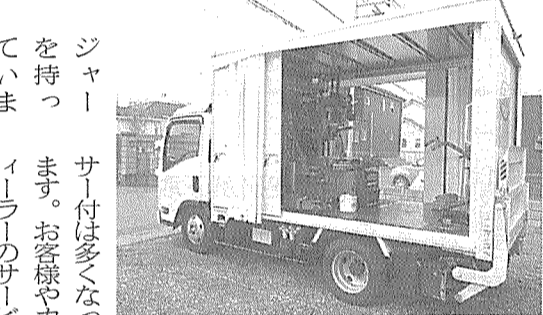

お店の強みともいえる出張車。積まれている設備の充実さは創業時から変わらない

## 絶やさない訪問を大切に 出張車は先駆的存在

「ランフラットや超扁平にも対応する出張車がホームページでは紹介されています」

「今年2月から導入して、出張車は現在のもので4台目になります。春・秋は出勤も多いため、冬前にもなれば、TB用チャ

「お客様の処には普段から顔を出してなかつたら、何かトラブルがあったときに修復できないですよ。私はいつも、営業というのはモノを売るのではなく、人を売るものなんだと思っています。」

「訪問」を絶やさない

「後記」  
 常に見て訪問を大切にしている廣田代表。それ故に「私はお店には忙しくてもいい、暇でもないんです」とも笑顔で語ってくれた。

「お客様の処には普段から顔を出してなかつたら、何かトラブルがあったときに修復できないですよ。私はいつも、営業というのはモノを売るのではなく、人を売るものなんだと思っています。」

「訪問」を絶やさない

「後記」  
 常に見て訪問を大切にしている廣田代表。それ故に「私はお店には忙しくてもいい、暇でもないんです」とも笑顔で語ってくれた。